

KEF

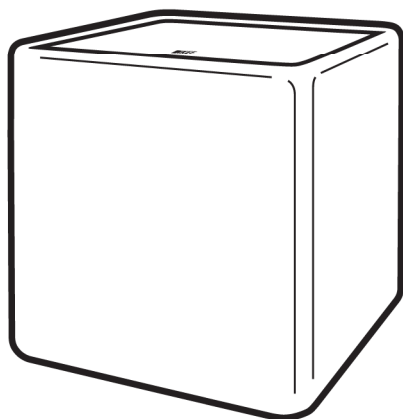

**AVAILABLE AT
DIGITAL CINEMA**



User Manual

Kube8b / Kube10b / Kube12b
Subwoofer

English • Deutsch • Français • Español • 日本語 • 简体中文 • 繁體中文

Introduction

(DEU) Einleitung (FRA) Introduction (SPA) Introducción (JPN) はじめに (CHI-S) 簡介
(CHI-T) 簡介

ENG Thank you for purchasing KEF powered subwoofer Kube8b / Kube10b / Kube12b. We are confident that your Kube will provide reliable, high performance sound for many years to come. Please read this manual fully before you attempt any connection to the Kube.

DEU Vielen Dank für den Kauf des aktiven Subwoofers KEF Kube8b / Kube10b / Kube12b. Wir sind davon überzeugt, dass Ihr Kube lange Zeit zuverlässig funktionieren und eine hohe Klangqualität gewährleisten wird. Lesen Sie bitte diese Anleitung sorgfältig durch, bevor Sie Ihr Gerät anschließen.

FRA KEF vous remercie de votre achat d'un subwoofer modèle Kube 8b, 10b 12b. Nous sommes convaincus que votre haut-parleur Kube vous procurera un son fiable et de hautes performances pendant de longues années. Veuillez lire intégralement le présent manuel avant de procéder à des connexions quelconques.

SPA Le damos las gracias por haber adquirido el altavoz para graves KEF Modelo Kube8b / Kube10b / Kube12b. Estamos seguros de que el Kube le proporcionará un sonido de calidad y de altas prestaciones durante muchos años. Por favor, lea este manual antes de intentar conectar y poner en funcionamiento el altavoz.

JPN Kube8b / Kube10b / Kube12b をお買い上げ有難うございます。ご使用前に必ず本取説をお読みください。

CHI-S 感谢您购买 Kube8b / Kube10b / Kube12b。我们相信，Kube 将在未来数年里带给您可靠的高性能音质。安装 Kube 之前，请仔细阅读本手册。

CHI-T 感謝您購買 Kube8b / Kube10b / Kube12b。我們相信，Kube 將在未來數年裡帶給您可靠的高性能音質。安裝 Kube 之前，請仔細閱讀本手冊。

Inside the box

(DEU) Lieferumfang (FRA) À l'intérieur de la boîte (SPA) Dentro de la caja
(JPN) パッケージの内容 (CHI-S) 包裝清單 (CHI-T) 包裝清單

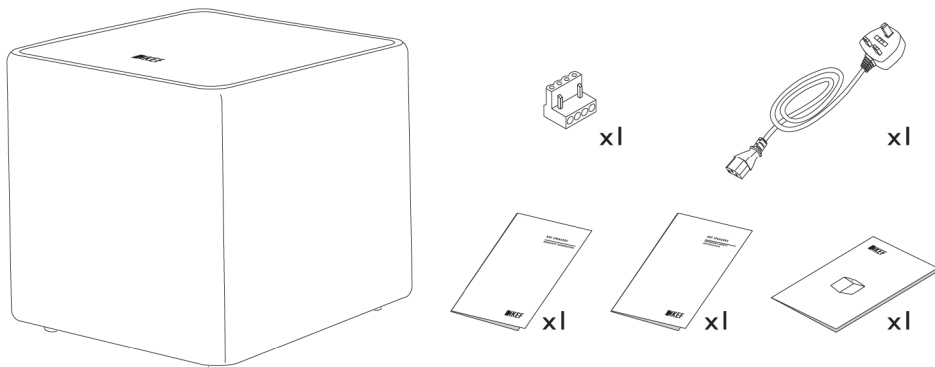

ENG Contents vary by region.
DEU Inhalte variieren nach Ländern.
FRA Le contenu varie selon le pays.
SPA Contenido varían según la región.

JPN 内容は国によって異なります。
CHI-S 内容因区域不同而不同。
CHI-T 盒內配件會因不同銷售地區而略有不同。

Controls and sockets

(DEU) Bedienungselemente und Anschlüsse (FRA) Commandes et prises (SPA) Controles y conexiones (JPN) コントロールSW及び入出力端 (CHI-S) 控制和接口 (CHI-T) 控制和接口

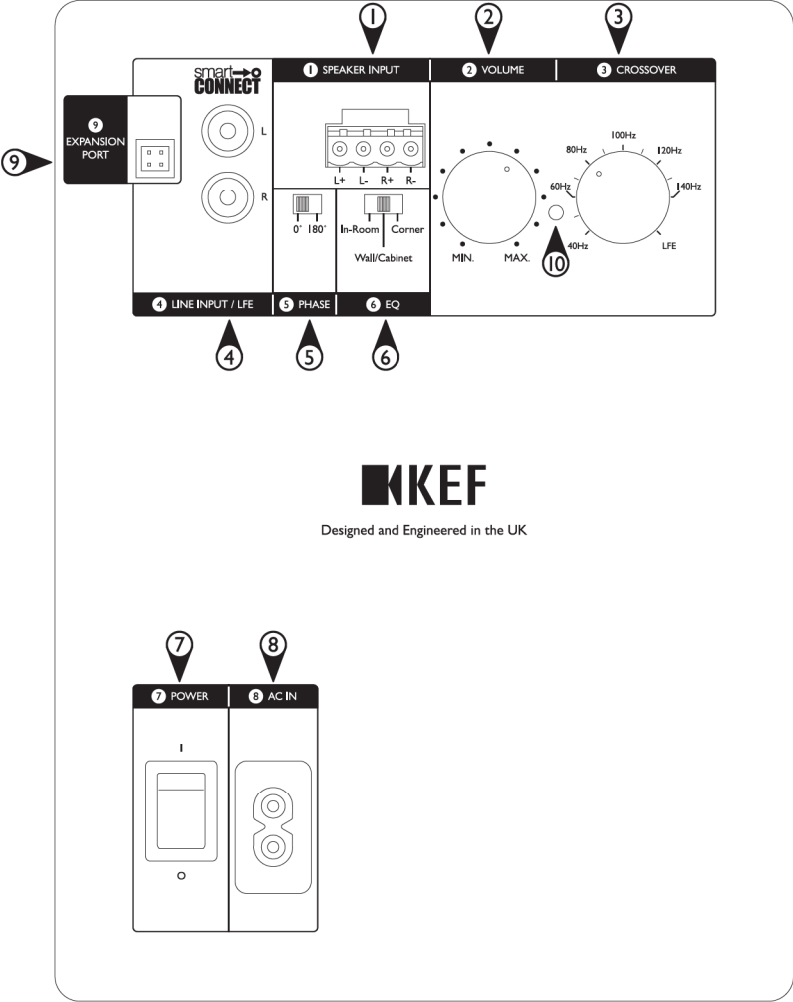

Controls and sockets

(DEU) Bedienungselemente und Anschlüsse (FRA) Commandes et prises (SPA) Controles y conexiones (JPN) コントロールSW及び入出力端 (CHI-S) 控制和接口 (CHI-T) 控制和接口

- ENG**
1. High level (speaker) input block
 2. Level control
 3. Crossover frequency control
 4. LFE / Line in smart connect input
 5. Phase control
 6. EQ
 7. ON/OFF switch
 8. AC power input
 9. Expansion port
 10. Mains indicator light

- DEU**
1. Hi-Level-Lautsprecheranschlussfeld
 2. Pegelinstellung
 3. Frequenzeinstellung
 4. LFE/Line in Smart Connect-Eingang
 5. Phasensteuerung
 6. EQ
 7. Netzschalter (EIN/AUS)
 8. Netzstromeingang
 9. Erweiterungsanschluss
 10. Betriebsanzeige

- FRA**
1. Entrée Haut Niveau (Haut-parleur)
 2. Commande de niveau
 3. Commande de la fréquence de coupure
 4. LFE/ Entrée ligne bas-niveau
 5. Contrôle de phase
 6. l'égaliseur
 7. Commutateur 'MARCHE/ARRET' (ON/OFF)
 8. Entrée d'alimentation en c.a.
 9. Connecteur d'extension
 10. Témoin de mise

- SPA**
1. Alto nivel (altavoz) entrada de conexiones
 2. Control de nivel
 3. Control de frecuencia
 4. LFE/ conector entrada de linea
 5. Controllo di fase
 6. EQ
 7. Interruptor ON/OFF
 8. Entrada de corriente (CA)
 9. ranura de expansión
 10. Luz indicadora de conexión a red

- JPN**
1. ハイレベル(アンプのスピーカー端子からの)入力ブロック
 2. 音量調整
 3. クロスオーバー周波数調整
 4. LFE 用入力端子 (RCA)
 5. 位相切り替え SW
 6. EQ
 7. 主電源 SW
 8. AC 電源ケーブルコンセント
 9. 拡張スロット
 10. 電源パイロットランプ

- CHI-S**
1. 高电平输入
 2. 音量控制
 3. 分频点控制
 4. 输入接口
 5. 相位控制
 6. EQ
 7. 电源开关
 8. 电源输入
 9. 扩展插槽
 10. 电源指示灯

- CHI-T**
1. 高电平输入
 2. 音量控制
 3. 分频点控制
 4. 输入接口
 5. 相位控制
 6. EQ
 7. 电源开关
 8. 电源输入
 9. 扩展插槽
 10. 电源指示灯

Positioning

(DEU) Aufstellung (FRA) Positionnement (SPA) Posicionamiento (JPN) 位置 (CHI-S) 擺放位置 (CHI-T) 擺放位置

ENG As the sub-bass (low frequency) sound produced by the subwoofer is non-directional it can be positioned almost anywhere in the room, although it should not be placed too close to the listener. For optimum performance try the subwoofer in different positions to find the best place for a boom-free sound. The Kube subwoofer is a front firing configuration, therefore you may place the unit close to walls or structures on the right and left sides.

DEU Da der vom Subwoofer produzierte Tiefbaß ungerichtet ist, kann das Gerät praktisch fast an jedem Ort im Raum aufgestellt werden. Eine Aufstellung in direkter Nähe des Zu-hörers ist allerdings nicht empfehlenswert. Nach Möglichkeit sollten Sie den Subwoofer probeweise an verschiedenen Orten aufstellen um die beste Position zu ermitteln. Ein Netzkabel, das den gültigen landesspezifischen Sicherheitsbestimmungen entspricht, ist im Lieferumfang enthalten. Der Kube hat das Basschassis und den Bassreflexkanal in der Front. Dadurch kann man den Subwoofer nah vor oder an eine Wand stellen ohne Klangeinbußen befürchten zu müssen.

FRA Dans la mesure où le son infra-grave (basse fréquence) produit par le subwoofer est non-directionnel, ce dernier peut être placé en n'importe quel endroit de la pièce. On veillera toutefois à ne pas le positionner trop près de l'auditeur. Essayez, si possible, de placer successivement le subwoofer en différents endroits de manière à localiser le meilleur endroit pour un rendu du son sans grondement. Un câble d'alimentation satisfaisant aux normes nationales de mise à la terre et répondant aux exigences locales en matière de sécurité est fourni avec le subwoofer. L'événement et le haut-parleur du Kube étant en configuration frontale, il s'intégrera aisément près des murs, dans une niche ou dans un meuble ouvert.

SPA Puesto que el sonido de baja frecuencia producido por el altavoz de bajos no es direccional, puede ser colocado en cualquier lugar de la habitación, aunque no debe ser colocado demasiado cerca del oyente. Si es posible, pruebe el altavoz en diferentes ubicaciones para encontrar el lugar en el que no se produce reverberación del sonido. Se suministra un cable de conexión a la red de acuerdo con los requisitos del país y las regulaciones relativas a la toma de tierra. El Kube tiene un lanzamiento frontal de sonido, por consiguiente puedes situar la unidad pegada a paredes o estructuras en el lado derecho o izquierdo.

JPN サブ・ウーファーから再生される超低域の音には指向性がありませんので、設置場所についてそれほど気にする必要はありませんが、視聴位置に近づけないで下さい。もし可能であれば、プーミーな感じがしない場所を探すためにサブ・ウーファーの位置を移動してみてください。一般にフロントスピーカーの位置に近いところがよいといわれています。

Kube は前から音が出る構造です。したがって、左右の壁際に寄せて設置することも可能です。

CHI-S 本超低音揚聲器產生的超低音沒有方向性，因此可放在房間的任何位置，但聽音者不要太近。有可能的話，嘗試不同位置，找出最佳的位置達到最好的效果。

Kube 向前送音，因此左右兩側可以離牆或其他結構物近一些。

CHI-T 本超低音揚聲器產生的超低音沒有方向性，因此可放在房間的任何位置，但聽音者不要太近。有可能的話，嘗試不同位置，找出最佳的位置達到最好的效果。

Kube 向前送音，因此左右兩側可以離牆或其他結構物近一些。

Positioning

(DEU) Aufstellung (FRA) Positionnement (SPA) Posicionamiento (JPN) 位置 (CHI-S) 摆放位置 (CHI-T) 擺放位置

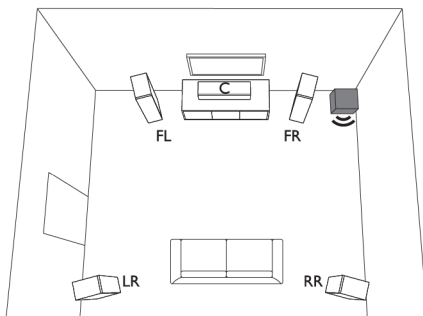
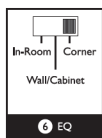
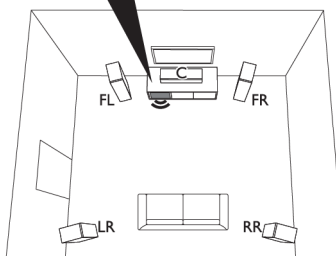
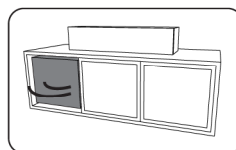
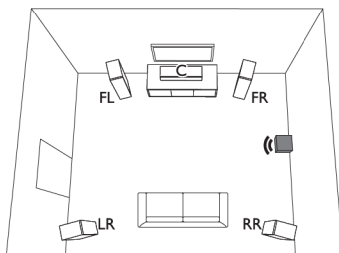
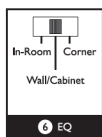
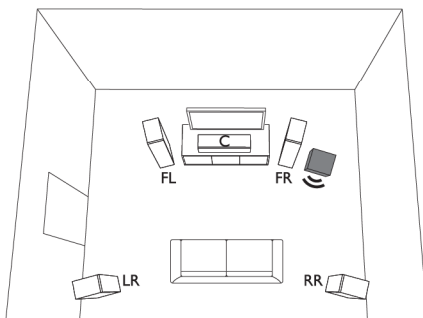
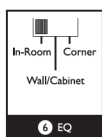

Connections

(DEU) Anschlüsse (FRA) Connexions (SPA) Conexiones (JPN) 接続 (CHI-S) 连接
(CHI-T) 連接

ENG Connection to AV amplifier / receiver

Connect to the amplifier LFE subwoofer output.
All inputs work simultaneously.
Set the subwoofer frequency on the amplifier / receiver to 80Hz (refer to the amplifier / receiver manual).
Set the crossover on the Kube to LFE.
Set the volume on the Kube to the 7th dot.
Ensure that the satellites are set to the appropriate configuration in the amplifier / receiver menu (refer to the speaker manual).
Adjust the subwoofer volume on the AV amplifier / receiver to your desired level (refer to the amplifier / receiver manual).

DEU Anschluss an einen AV-Receiver / -Verstärker

Vom Subwoofer-Ausgang des Verstärkers/Receivers.
Alle Eingänge können gleichzeitig benutzt werden.
Stellen Sie die Übergangsfrequenz des Subwoofers im entsprechenden Menü des Receivers / Verstärkers auf 80 Hz ein. (Hinweise hierfür finden Sie in der Bedienungsanleitung des Receivers / Verstärkers).
Stellen Sie die Übergangsfrequenz am Kube auf LFE.
Stellen Sie die Lautstärke des Kube auf Level 7.
Stellen Sie sicher, dass die Receiver- / Verstärker-Einstellungen für die Satellitenlautsprecher den Empfehlungen der Bedienungsanleitung entsprechen. (Hinweise hierfür finden Sie in der Bedienungsanleitung der Satellitenlautsprecher).
Stellen Sie die Lautstärke des Subwoofers am Receiver / Verstärker auf den von ihnen gewünschten Wert ein. (Hinweise hierfür finden Sie in der Bedienungsanleitung des Verstärkers).

FRA Raccordement à un amplificateur ou un récepteur Audio/Vidéo

Connectez à la sortie LFE subwoofer de l'amplificateur.
Toutes les entrées fonctionnent simultanément.
Réglez, sur l'amplificateur/récepteur, la fréquence de sortie du caisson de basses à 80Hz (veuillez vous référer au manuel d'utilisation de l'amplificateur/récepteur).
Réglez la fréquence de coupure du Kube à LFE.
Réglez le volume du Kube au niveau 7.
Assurez vous, sur l'amplificateur/récepteur, que la configuration des satellites est appropriée (veuillez vous référer au manuel d'utilisation des satellites).
Ajustez le volume du caisson de basses sur l'amplificateur/récepteur (veuillez vous référer au manuel d'utilisation de l'amplificateur/récepteur).

SPA Conexión a AV amplificador / receptor

Conectar a el amplificador LFE salida subwoofer.
Todas las entradas funcionan simultaneamente.
Seleccione la frecuencia del subwoofer en el amplificador / receptor 80Hz (referido en el manual amplificador/receptor).
Fijar el crossover en el Kube a LFE.
Fijar el volumen en el Kube a el 7º punto.
Asegurase que los satélites están fijados según la configuración adecuada al amplificador/receptor (especificados en el manual del amplificador/receptor).
Ajustar el volumen del subwoofer en el amplificador/receptor AV al nivel que desee (Consultar el manual amplificador/receptor).

JPN AVアンプやレシーバーとの接続方法

アンプやレシーバーの LFE またはサブウーハー出力を Kube の Line Input に市販の RCA ピンケーブルでつなぎます。
すべての入力は同時に動作します。
アンプ (レシーバー) の LFE の設定を 80Hz にします。(アンプなどのマニュアルを参照ください。)
KubeのCrossoverの設定を LFE にします。
Kubeのボリュームを第7ドットに設定します。
サテライトスピーカーのクロスオーバー設定はサテライトスピーカーのマニュアルによります。通常は 120Hz-70Hz の間となります。

CHI-S 连接至 AV 放大器/接收机

连接至放大器的超低音输出接口。
所有输入同时工作。
将放大器/接收机的超低音输出频率设置为 80Hz (参考放大器/接收机说明书)。
将 Kube 后面板上的分频点 (CROSSOVER) 控制设为 LFE。
将 Kube 后面板上的音量 (VOLUME) 设在第 7 点。
确保在放大器/接收机的菜单中将卫星扬声器正确设置 (参考扬声器说明书)。
在放大器/接收机上调节超低音扬声器的音量至合适大小 (参考放大器/接收机说明书)。

CHI-T 連接至 AV 放大器/接收機

連接至放大器的超低音輸出接口。
所有輸入同時工作。
將放大器/接收機的超低音輸出頻率設置為 80Hz (參考放大器/接收機說明書)。
將 Kube 后面板上的分頻點 (CROSSOVER) 控制設為 LFE。
將 Kube 后面板上的音量 (VOLUME) 設在第 7 點。
確保在放大器/接收機的菜單中將衛星揚聲器正確設置 (參考揚聲器說明書)。
在放大器/接收機上調節超低音揚聲器的音量至合適大小 (參考放大器/接收機說明書)。

Connections

(DEU) Anschlüsse (FRA) Connexions (SPA) Conexiones (JPN) 接続 (CHI-S) 连接 (CHI-T) 连接

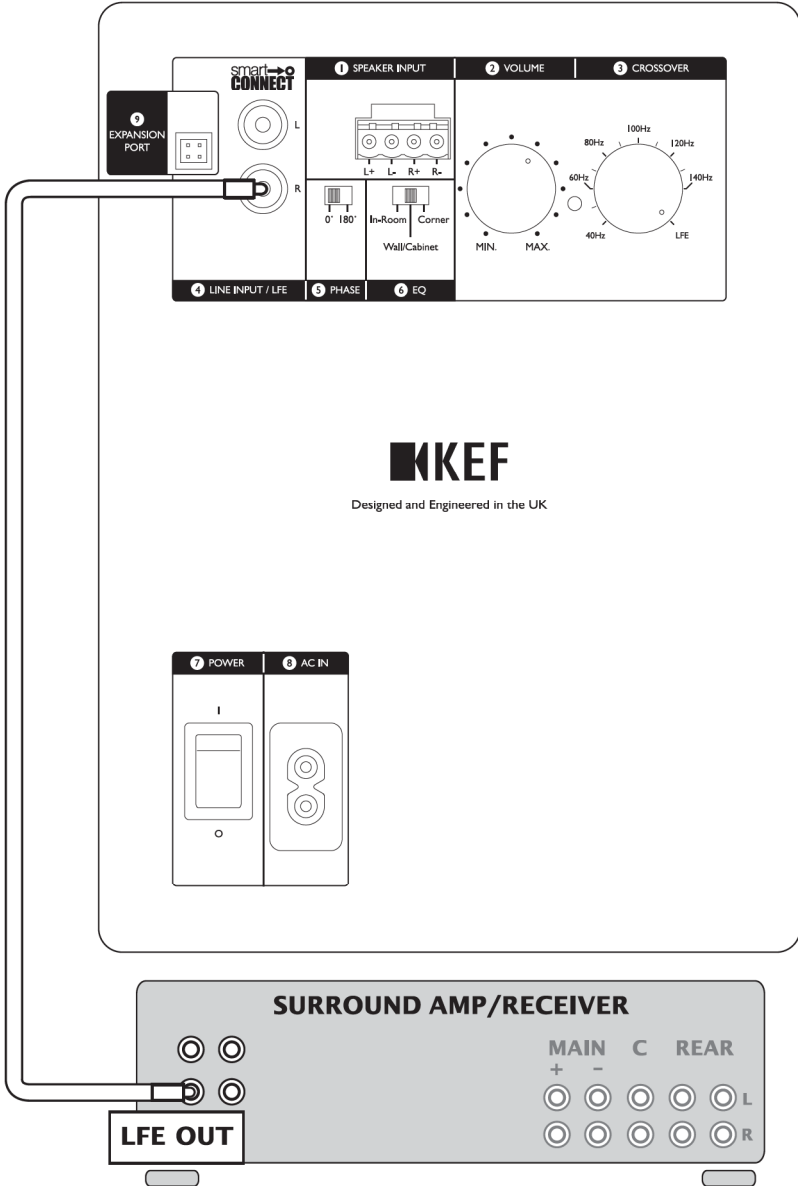

Connections

(DEU) Anschlüsse (FRA) Connexions (SPA) Conexiones (JPN) 接続 (CHI-S) 连接
(CHI-T) 連接

ENG Connection to Stereo Pre-amp.

Connect to preamp or subwoofer output.

All inputs work simultaneously

Set the subwoofer frequency on the amplifier / receiver to 80Hz (refer to the amplifier / receiver manual). Set the crossover on the Kube to LFE.

If your preamp does not have a subwoofer crossover then start with the Kube crossover set to 80Hz and adjust for best match with your speakers.

Start with the Volume on the Kube on the 7th dot and adjust to match levels with your speaker

DEU Vom Stereoverstärker

Verbindung Zum Vorverstärkerausgang oder Subwoofer-Ausgang.

Alle Eingänge können gleichzeitig benutzt werden.

Stellen Sie die Übergangsfrequenz des Subwoofers im entsprechenden Menü des Receivers / Verstärkers auf 80 Hz ein. (Hinweise hierfür finden Sie in der Bedienungsanleitung des Receivers / Verstärkers). Stellen Sie die Übergangsfrequenz am Kube auf LFE ein.

Wenn Ihr Vorverstärker keinen Subwoofer-Crossover hat, posizionare il taglio del crossover a 80Hz con diffusori grandi o ad un valore maggiore con diffusori piccoli.

Stellen Sie zuerst den Lautstärkeregler auf die Sieben-Uhr-Stellung und erhöhen Sie die Lautstärke des Subwoofers weiter bis sie zu der Lautstärke der Hauptlautsprecher passt.

FRA Connexion à un préamplificateur stéréo

Branchez sur la sortie pré-ampli ou subwoofer de l'amplificateur.

Toutes les entrées fonctionnent simultanément.

Réglez, sur l'amplificateur/récepteur, la fréquence de sortie du caisson de basses à 80Hz (veuillez vous référer au manuel d'utilisation de l'amplificateur/récepteur). Réglez la fréquence de coupure du Kube à LFE.

Si votre préampli n'a pas de crossover de subwoofer, réglez la fréquence de coupure sur 80Hz pour une utilisation avec des enceintes de type colonne/bibliothèque ou sur une fréquence plus élevée pour des enceintes de type satellite.

Commencez avec le volume réglé sur le septième point. Ajustez le volume en fonction du niveau sonore produit par vos enceintes principales.

SPA Conectar a preamp

Conectar el altavoz del preamp o salida de subwoofer.

Todas las entradas funcionan simultaneamente.

Seleccione la frecuencia del subwoofer en el amplificador / receptor 80Hz (referido en el manual amplificador/receptor). Fijar el crossover en el Kube a LFE

Si su preamplificador no tiene un crossover de subwoofer, configurar el crossover del amplificador a 80Hz para altavoces grandes o mas alto para altavoces pequeños.

Empezar con el volumen fijado a el 7 punto. Ajustar el volumen para fijar la salida a los altavoces principales.

JPN ステレオリアンプの接続

まず、リアンプのRCAサブプルーハー出力を本機の入力端子(RCA)に繋ぎます。

すべての入力と同時に動作します。

アンプ(レシーバー)のLFEの設定を80Hzにします。(アンプなどのマニュアルを参照ください。)KubeのCrossoverの設定をLFEにします。

リアンプにサブウーファークロスオーバーがない場合は、クロスオーバーは大きなスピーカーでは80Hzくらいに設定します。小型スピーカーでは、100-120Hzくらいが設定の目安です。

音量ボリュームは7つ目のドット(しるし)くらいに始めは設定し、メインスピーカーと音量レベルが合うように再度調整します。

CHI-S 连接至立体声前级放大器

连接至前级放大器或超低音输出接口。

所有输入同时工作。

将放大器/接收机的超低音输出频率设置为80Hz(参考放大器/接收机说明书)。将Kube后面板上的分频点(CROSSOVER)控制设为LFE。

如果您的前级放大器没有超低音扬声器分频,将分频点设为80Hz以适合'大'扬声器,或设得更高以适合'小'扬声器。

初始音量设在第7点。调节音量与主扬声器音量相配。

CHI-T 連接至立體聲前級放大器

連接至前級放大器或超低音輸出接口。

所有輸入同時工作。

將放大器/接收機的低音輸出頻率設置為80Hz(參考放大器/接收機說明書)。將Kube後面板上的分頻點(CROSSOVER)控制設為LFE。

如果您的前級放大器沒有超低音揚聲器分頻,將分頻點設為80Hz以適合'大'揚聲器,或設得更高以適合'小'揚聲器。

初始音量設在第7點。調節音量與主揚聲器音量相配。

Connections

(DEU) Anschlüsse (FRA) Connexions (SPA) Conexiones (JPN) 接続 (CHI-S) 连接 (CHI-T) 連接

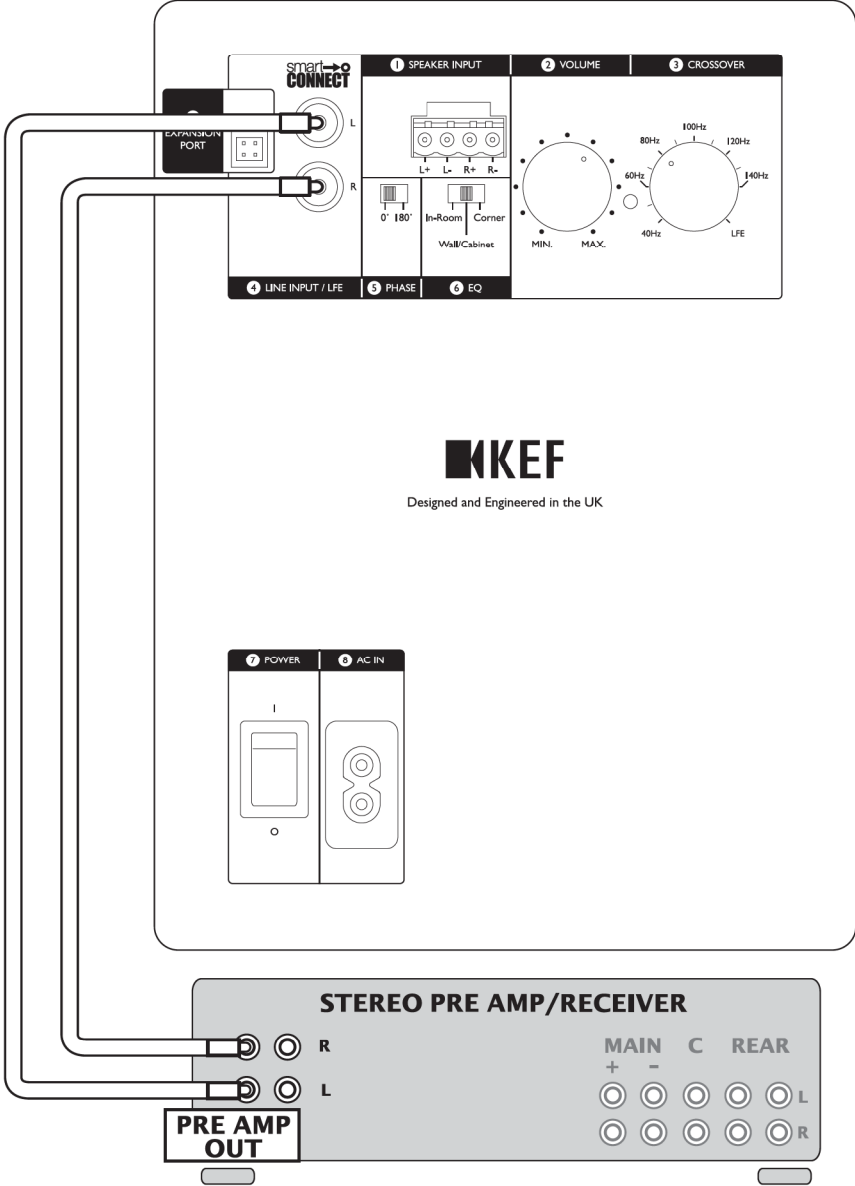

Connections

(DEU) Anschlüsse (FRA) Connexions (SPA) Conexiones (JPN) 接続 (CHI-S) 连接
(CHI-T) 連接

ENG Connection to receiver

Connect the Kube to speaker output of amplifier in parallel with your speakers.

All inputs work simultaneously.

Set the crossover to 80Hz for large speakers or higher to match small speakers.

Start with the volume set at the 7th dot. Adjust the volume to match output to your main speakers.

DEU Vom Receiver

Verbindung Zum Lautsprecherausgang Des Verstärkers.

Alle Eingänge können gleichzeitig benutzt werden.

Posizionare il taglio del crossover a 80Hz con diffusori grandi o ad un valore maggiore con diffusori piccoli.

Stellen Sie zuerst den Lautstärkeregler auf die Sieben-Uhr-Stellung und erhöhen Sie die Lautstärke des Subwoofers weiter bis sie zu der Lautstärke der Hauptlautsprecher passt.

FRA Connexion à un amplificateur

Branchez sur la sortie haut-parleurs de l'amplificateur.

Toutes les entrées fonctionnent simultanément.

Réglez la fréquence de coupure sur 80Hz pour une utilisation avec des enceintes de type colonne/bibliothèque ou sur une fréquence plus élevée pour des enceintes de type satellite.

Commencez avec le volume réglé sur le septième point. Ajustez le volume en fonction du niveau sonore produit par vos enceintes principales.

SPA Conexión a receptor

Conectar el altavoz del amplificador.

Todas las entradas funcionan simultaneamente.

Configurar el crossover del amplificador a 80Hz para altavoces grandes o mas alto para altavoces pequeños.

Empezar con el volumen fijado a el 7 punto. Ajustar el volumen para fijar la salida a los altavoces principales.

JPN レシーバーとの接続

まず、アンプのスピーカー出力からスピーカーケーブルでサブウーハーのハイレベル入力端子に繋がります。

すべての入力と同時に動作します。

クロスオーバーは大きなスピーカーでは80Hzくらいに設定します。小型スピーカーでは、100-120Hzくらいが設定の目安です。

音量ボリュームは7つ目のドット（しるし）ぐらいに始めは設定し、メインスピーカーと音量レベルが合うように再度調整します。

CHI-S 连接至放大器

连接至放大器的扬声器输出。

所有输入同时工作。

将分频点设为80Hz以适合‘大’扬声器，或设得更高以适合‘小’扬声器。

初始音量设在第7点。调节音量与主扬声器音量相配。

CHI-T 連接至放大器

連接至放大器的揚聲器輸出。

所有輸入同時工作。

將分頻點設為80Hz以適合‘大’揚聲器，或設得更高以適合‘小’揚聲器。

初始音量設在第7點。調節音量與主揚聲器音量相配。

Connections

(DEU) Anschlüsse (FRA) Connexions (SPA) Conexiones (JPN) 接続 (CHI-S) 连接 (CHI-T) 连接

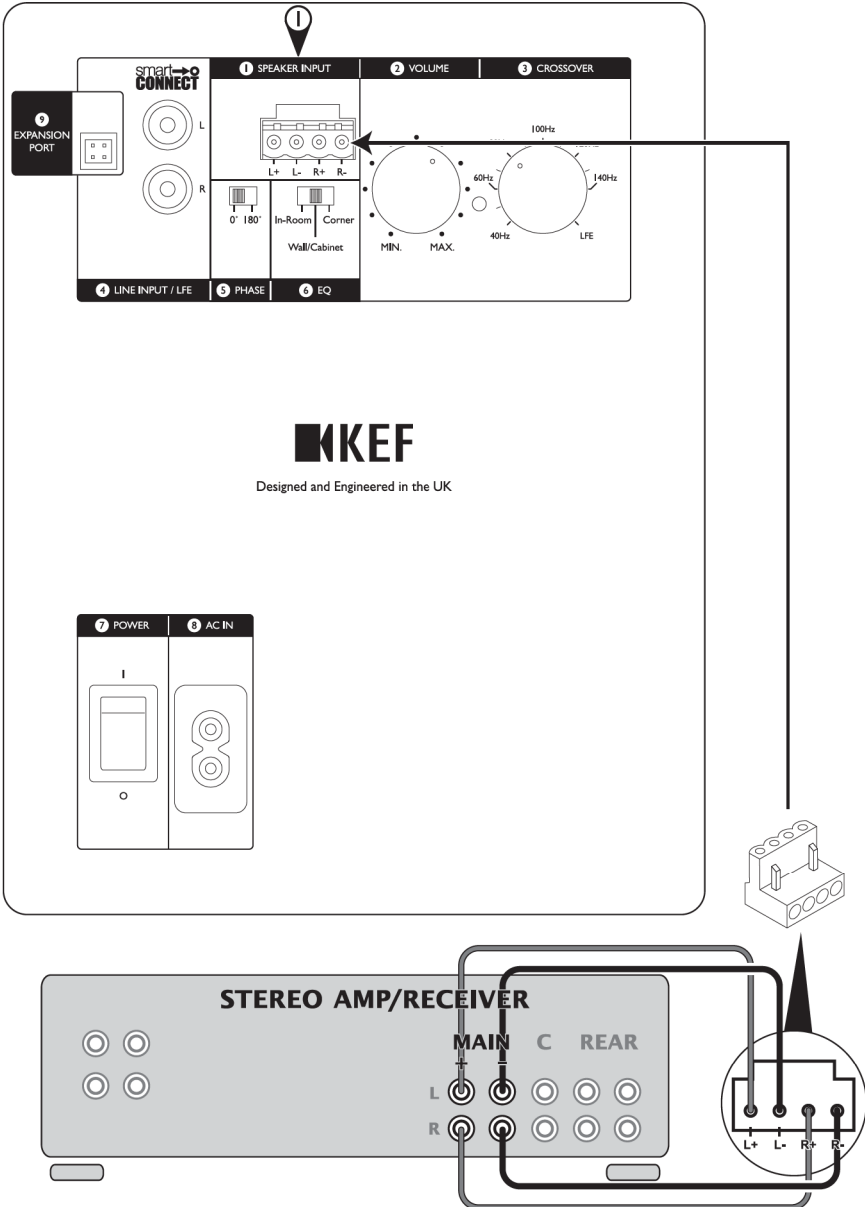

Manual controls

(DEU) Direkte Einstellung (FRA) Réglages manuels (SPA) Controles manuales (JPN) 手動による設定 (CHI-S) 手动调节 (CHI-T) 手動調節

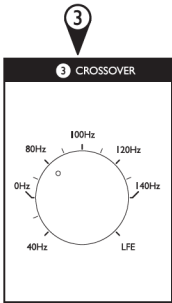

ENG Crossover Frequency Control

The crossover frequency control changes the upper cut-off frequency of the subwoofer. Its effective range is from 40Hz to 140Hz at a rate of 24dB per octave. The frequency control should be adjusted to achieve the smoothest integration between the main/satellite speakers and the subwoofer. Clockwise rotation will increase the cut off frequency and anti clockwise rotation will decrease the cut-off frequency.

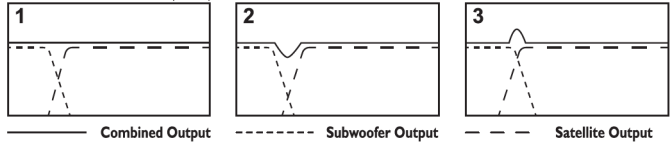

1. Ideal crossover - flat response.
2. Crossover point set too low - causes dip in combined response.
3. Crossover point set too high - causes hump in combined response.

DEU Frequenzeinstellung

Die Frequenzeinstellung ändert die obere Trennfrequenz des Subwoofers, Der Einstellbereich reicht von 40Hz bis 140Hz; die Flankensteilheit beträgt 24dB Oktave. Der Regler sollte so eingestellt sein, daß Frontlautsprecher und Subwoofer optimal zusammenarbeiten; d.h. es sind weder "Frequenzlücken" vorhanden, noch findet eine Überbtonung bestimmter Grenzfrequenzen statt. Durch Rechtsdrehen (im Uhrzeigersinn) wird die Trennfrequenz erhöht. Durch Linksdrehen (gegen den Uhrzeigersinn) wird sie gesenkt.

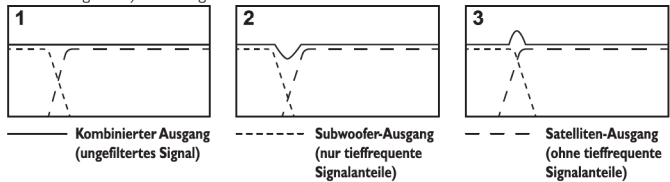

1. Ideale Trennfrequenz : flacher Frequenzgang
2. Übergangspunkt zu niedrig: Verursacht eine "Frequenzlücke" im kombinierten Frequenzgang
3. Übergangspunkt zu hoch: verursacht eine Überbtonung bestimmter Frequenzen im kombinierten Frequenzgang

FRA Commande de la fréquence de coupure

Cette commande modifie la fréquence de coupure supérieure du subwoofer. Sa plage de réglage efficace s'échelonne de 40Hz à 140Hz à un taux de 24 dB par octave. La commande de fréquence doit être réglée de manière à obtenir la parfaite intégration entre les hautparleurs principaux/satellites et le subwoofer. Une rotation dans le sens horlogique relèvera la fréquence de coupure et une rotation dans le sens anti-horlogique abaissera la fréquence de coupure.

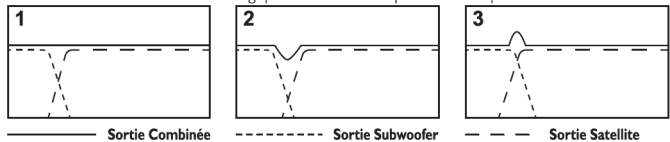

1. Croisement idéal - Réponse plate.
2. Point de croisement réglé trop bas - provoque um creux en réponse combinée.
3. Point de croisement réglé trop haut - provoque une boss en réponse combinée.

Manual controls

(DEU) Direkte Einstellung (FRA) Réglages manuels (SPA) Controles manuales (JPN) 手動による設定 (CHI-S) 手动调节 (CHI-T) 手動調節

SPA Control de frecuencia

El control de frecuencia cambia el umbral superior de la frecuencia del altavoz de graves. Su intervalo efectivo va desde 40 a 140 Hz a un régimen de 24 dB por octava. El control de frecuencia debe ajustarse para obtener la integración más suave entre los altavoces principal/satélite y los altavoces de graves.

El giro en el sentido de las agujas del reloj incrementa la frecuencia de corte y en sentido contrario la decrementa.

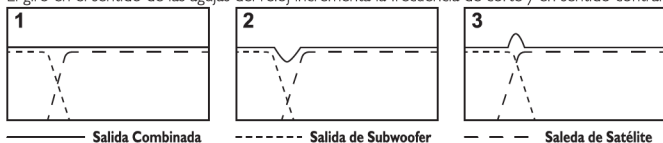

1. Frecuencia de cambio ideal. Respuesta plana.
2. El punto de frecuencia de cambio fijado demasiado bajo causa una depresión en la respuesta combinada.
3. El punto de frecuencia de cambio fijado demasiado alto causa una cresta en la respuesta combinada.

JPN クロスオーバー周波数調整

周波数調整はサブウーファーの高域側のカットオフ周波数を調整します。調整可能範囲は 40Hz~140 Hz で、24dB/oct. で減衰します。カットオフ周波数は、メイン/サテライト・スピーカーとサブウーファーとの間で自然な繋がりが得られるように調整してください。

時計方向に回すとカットオフ周波数が高くなります。また、反時計方向に回すとカットオフ周波数が低くなります。

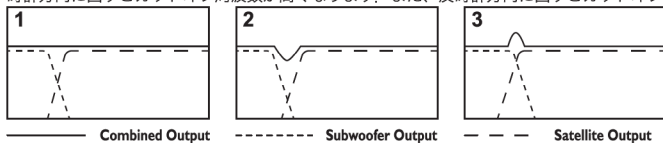

1. 理想的なクロスオーバー…フラット・レスポンスが得られます
2. クロスオーバー・ポイントが低すぎる…クロスオーバー周波数近辺に谷間ができます
3. クロスオーバー・ポイントが高すぎる…クロスオーバー周波数近辺が盛り上がりします

CHI-S 分頻点控制

分頻点控制可以改变该超低音扬声器滤去频率的上限。它的范围为 40Hz~140Hz, 比例为每八度音阶 24dB。可以通过调节分频点达到主/卫星扬声器与超低音扬声器的最平滑的融合。

顺时针旋转增加滤去的频率；逆时针旋转减少滤去的频率。

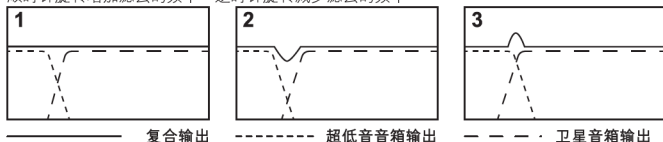

1. 理想分频点 - 回響平整。
2. 分頻點太低 - 使复合回響有低陷。
3. 分頻點太高 - 使复合回響有峰起。

CHI-T 分頻點控制

分頻點控制可以改變該超低音揚聲器濾去頻率的上限。它的範圍為 40Hz~140Hz, 比例為每八度音階 24dB。可以通過調節分頻點達到主/衛星揚聲器與超低音揚聲器的最平滑的融合。

順時針旋轉增加濾去的頻率；逆時針旋轉減少濾去的頻率。

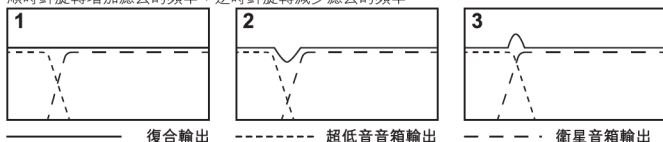

1. 理想分頻點 - 回響平整。
2. 分頻點太低 - 使復合回響有低陷。
3. 分頻點太高 - 使復合回響有峰起。

Manual controls

(DEU) Direkte Einstellung (FRA) Reglages manuels (SPA) Controles manuales (JPN) 手動による設定 (CHI-S) 手动调节 (CHI-T) 手動調節

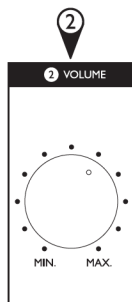

ENG Volume Control

The volume control adjusts the output level of the subwoofer in relation to the satellite or AV speaker output level. Clockwise rotation to increase the output level or anti-clockwise to decrease the output level.

DEU Pegeleinstellung

Mit der Pegeleinstellung kann der Ausgangspegel des Subwoofers auf den Ausgangspegel der Satelliten- oder AV-Lautsprecher eingestellt werden. Durch Rechtsdrehen (im Uhrzeigersinn) wird der Ausgangspegel erhöht. Durch Linksdrehen (gegen den Uhrzeigersinn) wird er gesenkt.

FRA Commande du niveau

La commande de niveau règle le niveau de sortie du subwoofer en fonction du niveau de sortie du haut-parleur satellite ou AV. Une rotation dans le sens horlogique augmentera le niveau de sortie et une rotation dans le sens anti-horlogique abaissera le niveau de sortie.

SPA Control de nivel

El control de nivel ajusta el nivel de salida del altavoz de graves en relación con los altavoces AV o satélites. El giro hacia la derecha incrementa el nivel de salida y hacia la izquierda lo disminuye.

JPN 音量調整

Kube の音量と組み合わせるスピーカーの音量とのバランスをとる時に使います。時計方向に回すとサブウーファーからの音量があがり、反時計方向に回すと下がります。最初は中点ぐらいの設定から一番良い点を選んでいきます。

CHI-S 音量控制

音量控制调节超低扬声器相对于卫星扬声器或放大器的扬声器输出音量。顺时针旋转增加音量，逆时针旋转减小音量。

CHI-T 音量控制

音量控制調節超低音揚聲器相對於衛星揚聲器或放大器的揚聲器輸出音量。順時針旋轉增加音量，逆時針旋轉減小音量。



ENG Phase Control

The phase control will normally be set at 0° but more output level can sometimes be achieved in the 180° position, particularly when the subwoofer is far away from the satellite speakers.

DEU Phasensteuerung

Der Phasensteuerung wird normalerweise auf 0° eingestellt. Allerdings kann manchmal in der Position 180° ein höherer Ausgangspegel erzielt werden, insbesondere, wenn der Subwoofer weit von den Satellitenlautsprechern entfernt ist.

FRA Contrôle de phase

Le contrôle de phase sera normalement positionné sur 0°. Un niveau plus élevé de sortie peut toutefois être obtenu en position 180°, et ce plus particulièrement lorsque le subwoofer est éloigné des haut-parleurs satellites.

SPA Controllo di fase

El Controllo di fase debe estar normalmente en 0°, pero algunas veces se puede obtener un mayor nivel de salida en la posición de 180°, especialmente cuando el altavoz de graves esta alejado de los altavoces satélite.

JPN 位相調整

通常は、"0°"の位置にセットしますが、サブウーファーとサテライト・スピーカーの距離が特に離れている場合など、"180°"にセットしたほうが大きな音量を得られることがあります。

CHI-S 相位控制

相位調整旋鈕通常置於"0°"的位置，但是若置於"180°"的位置，有時能獲得更多的輸出電平，尤其是該超低音揚聲器距離衛星揚聲器很遠時。

CHI-T 相位控制

相位調整旋鈕通常置於"0°"的位置，但是若置於"180°"的位置，有時能獲得更多的輸出電平，尤其是該超低音揚聲器距離衛星揚聲器很遠時。

Specifications

(DEU) Technische Daten (FRA) Spécifications (SPA) Especificaciones (JPN) スペック
(CHI-S) 规格特性 (CHI-T) 规格特性

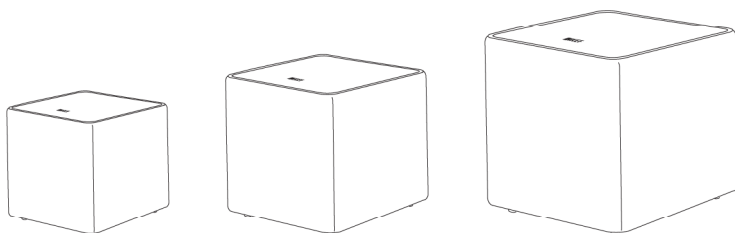

Model	Kube8b	Kube10b	Kube12b
Design	Powered Subwoofer (Sealed)	Powered Subwoofer (Sealed)	Powered Subwoofer (Sealed)
Drive units	1 x 200mm (8in.)	1 x 250mm (10in.)	1 x 300mm (12in.)
Frequency response	34Hz - 140Hz (-6dB)	24Hz - 140Hz (±3dB)	22Hz - 140Hz (±3dB)
Max output	105dB	111dB	114dB
Amplifier type	Built-in Class-D	Built-in Class-D	Built-in Class-D
Amplifier power	300W RMS	300W RMS	300W RMS
Variable Low Pass Filter	40Hz - 140Hz, LFE	40Hz - 140Hz, LFE	40Hz - 140Hz, LFE
Input	RCA phono sockets Speaker level inputs	RCA phono sockets Speaker level inputs	RCA phono sockets Speaker level inputs
Power requirements	100-240 V ~ 50/60 Hz	100-240 V ~ 50/60 Hz	100-240 V ~ 50/60 Hz
Power consumption	300VA	300VA	300VA
Dimension (H x W x D) with Rear panels and Feet	293 x 293 x 310 mm 11.5 x 11.5 x 12.2 in.	370 x 353 x 370 mm 14.6 x 13.9 x 14.6 in.	410 x 393 x 410 mm 16.1 x 15.5 x 16.1 in.
Weight	11.3kg	17.4kg	20.6kg

KEF reserves the right, in line with continuing research and development, to amend or change specifications. E&OE.

KEF.COM

Issue 2: 10/2017
P/N: 4301-7538+1